

HINO

300 Серия

Японское стремление к совершенству



HINO

A Toyota Group Company



Широкая кабина и высокий потолок



Полностью регулируемая рулевая колонка



Вещевой ящик



Легко читаемая комбинация приборов



Разнообразные карманы и держатели

Комфорт и повышенная функциональность кабины

Кабина грузового автомобиля Хино 300 – это сосредоточение уникальных дизайнерских решений, призванных обеспечить повышенный комфорт вождения. Просторный интерьер и высокий потолок дарят водителю максимум пространства. Цветовая гамма материалов, используемых для отделки сидений и салона, не утомляет глаза и обеспечивает водителю высочайший уровень комфорта, превосходящий все ожидания для автомобилей представленного класса. Отличный обзор, обеспечиваемый за счет широкого лобового стекла и подходящих вплотную к нему боковых стекол, дарит водителю уверенность и спокойствие даже при движении по узким улицам. Жесткая рамная конструкция, выполненная из листов толщиной 6 мм, поглощает вибрацию и снижает шумы автомобиля, обеспечивая тем самым высокий акустический комфорт в кабине.



Форма грузового автомобиля Хино 300 – это отличный пример того, как продуманный дизайн позволяет обеспечить безопасность водителя

Обязательства компании Хино по обеспечению и развитию системы безопасности – как пассивных мер обеспечения безопасности, направленных на предупреждение происшествий, так и активных мер, направленных на защиту водителя в случае наступления такого происшествия – продиктованы философией Хино.

Увеличение площади остекления предназначено для того, чтобы обеспечить водителю максимально широкое поле видимости, а широкоугольные зеркала позволяют увеличить угол обзора. Рулевая колонка спроектирована таким образом, чтобы поглощать энергию удара при лобовом столкновении. Все модели оборудованы рулевой колонкой, которая утопает при лобовом ударе, уменьшая тем самым силу удара. Кроме того, значительно укреплены дверные балки, чтобы обеспечить водителю максимально возможное безопасное пространство и защиту при боковом столкновении. Грузовые автомобили серии Хино 300 наполнены многочисленными конструктивными особенностями, первоисточник которых заложен в глубоком философском подходе Хино в отношении технической безопасности и эксплуатационной надежности производимых грузовиков.



Пристальное внимание к вашему удобству и легкости в работе при проведении осмотров и техобслуживания

Грузовой автомобиль Хино 300 оборудован откидывающейся вперед кабиной, что позволяет легко проводить проверку и техническое обслуживание автомобиля. Отличительной чертой кабины также является воздушный фильтр, который очень легко меняется. Емкости для тормозной жидкости и жидкости для стеклоомывателя также установлены внутри кабины, что значительно упрощает проведение технического осмотра и обслуживания.

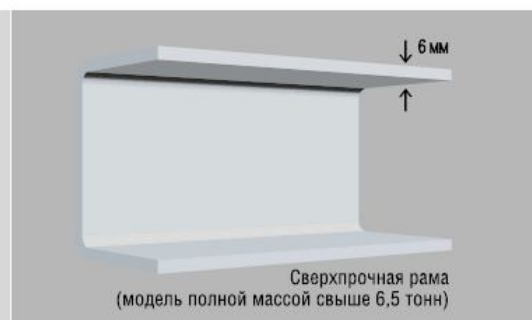

Надежность и долговечность в условиях ежедневной работы

Грузовик Хино 300 способен брать на себя самые трудные и востребованные задачи. Такая работоспособность достигается благодаря превосходным характеристикам управления грузовым автомобилем, а также жесткой и в то же время гибкой подвеске. Жесткая рамная конструкция изготавливается из листов толщиной 6 мм, обычно применяющихся для грузовых автомобилей средней грузоподъемности, что многократно увеличивает прочность и надежность малотоннажного грузовика Хино 300. Кроме того, на поверхность кабины нанесено особое антикоррозийное покрытие, что позволяет ей сохранять свой яркий внешний вид в течение многих лет.

Технические характеристики шасси HINO 300 Серии

| Модель | HINO 3814 | | HINO 3614 | |
|--|---|--|-------------------------------------|---------|
| | XZU423L | XZU433L | XZU303L | XZU343L |
| Заводской индекс | XZU423L | XZU433L | XZU303L | XZU343L |
| Колесная формула | 4x2 | | 4x2 | |
| Тип кабины | Широкая | | Узкая | |
| Разрешенная максимальная масса шасси, (кг) | 7500 | | 5500 | |
| Снаряженная масса шасси, (кг) | 2480 | 2495 | 2090 | 2165 |
| Грузоподъемность шасси, (кг) | 5020 | 5005 | 3410 | 3335 |
| Допустимая нагрузка на ось | Передняя ось, (кг) | 3100 | 2600 | |
| | Задняя ось, (кг) | 5500 | 4400 | |
| Габаритные размеры | Длина, (мм) | 6675 | 4835 | 5965 |
| | Ширина, (мм) | 1995 | | 1855 |
| | Высота, (мм) | 2220 | | 2115 |
| | Колесная база, (мм) | 3870 | 4200 | 2525 |
| Двигатель | Модель | N04C-TS (Евро-3) | | |
| | Тип | Дизельный, рядный, 4-х цилиндровый, объем 4009 см ³ , турбонаддув, интеркулер, common-rail | | |
| | Максимальная мощность, (кВт (л.с.) / об/мин) | 100 (136) / 2500 | | |
| | Максимальный крутящий момент, (Н·м (кг·м) / об/мин) | 392 (40) / 1600 | | |
| Трансмиссия | Модель | M550 AISIN | | |
| | Тип | Механическая, 5-ступенчатая, полностью синхронизированная | | |
| Сцепление | Тип | Сухое, однодисковое, диафрагменного типа, гидропривод, вакуумный усилитель | | |
| Тормозная система | Тип | Гидравлическая, двухконтурная, вакуумный усилитель, ABS | | |
| | Передние тормоза | Дисковые, вентилируемые | | |
| | Задние тормоза | Дисковые, вентилируемые | | |
| | Стояночный тормоз | Барабанного типа, на выходном валу трансмиссии | | |
| Ёмкость топливного бака, (л) | 100 | 80 | 100 | 100 |
| Тип подвески | Передняя | Зависимая, на полуэллиптических листовых рессорах, с гидравлическими амортизаторами и стабилизатором поперечной устойчивости | | |
| | Задняя | Зависимая, на полуэллиптических листовых рессорах, с гидравлическими амортизаторами | | |
| Размер шин | YOKOHAMA RY023 215/75R17,5 124/123 | | BRIDGESTONE R630 195/75R16C 110/108 | |
| Расход топлива, (л/100 км) | Базовая норма | 16,8 | | |
| Характеристики | Максимальная скорость, (км/ч) | 113 | 109 | 103 |
| | Максимальный преодолеваемый подъём, (%) | 36,9 | 38,5 | 60,0 |

XZU423L

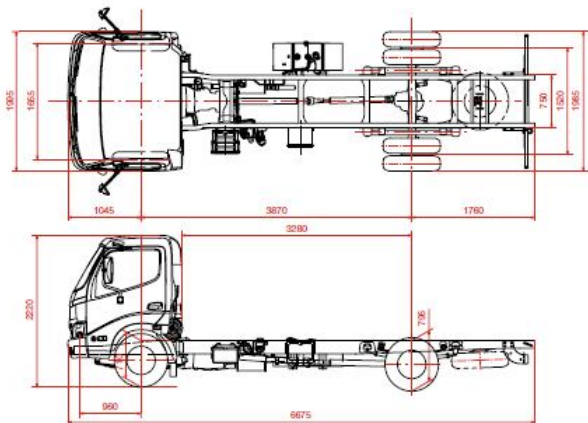

XZU303L

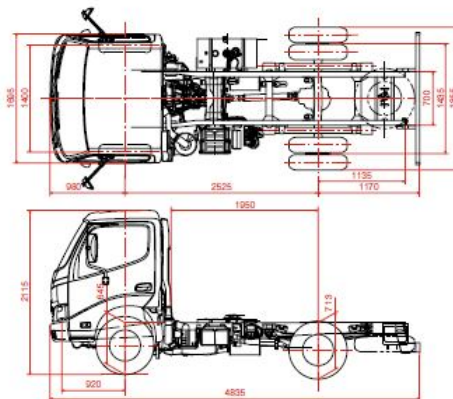

XZU433L

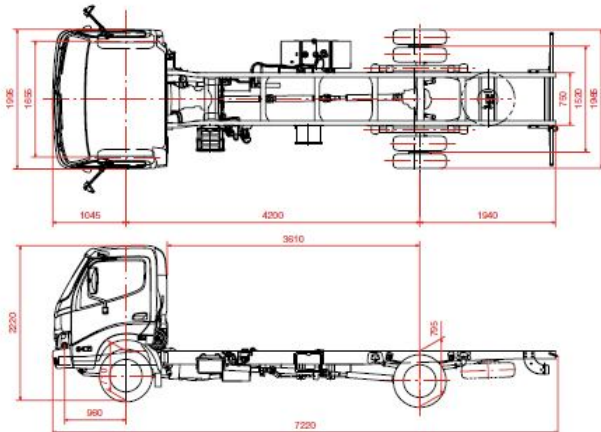

XZU343L

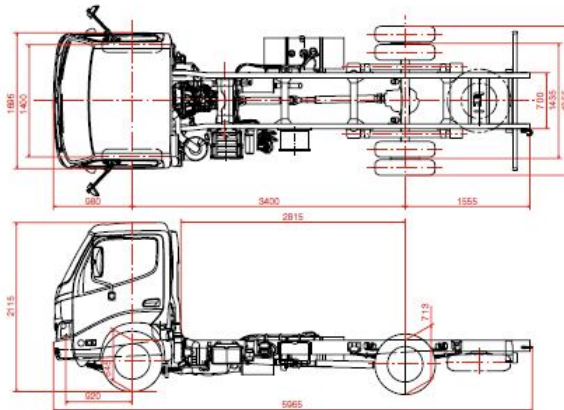

Некоторые приведенные характеристики могут отличаться от представленных и изменяться производителем по своему усмотрению. За детальной информацией просьба обращаться в отдел продаж ООО "АВТ Трейд"